

INSTRUCCIONES DE MONTAJE DE TANQUE

Para Dosificadores De Series Clásica, BDF Y SVP

NOTICE: Lea todas las advertencias de seguridad detalladas en el manual de instalación antes de instalar o reparar su dosificador. El dosificador ha sido diseñado para ser instalado por personal entrenado debidamente.

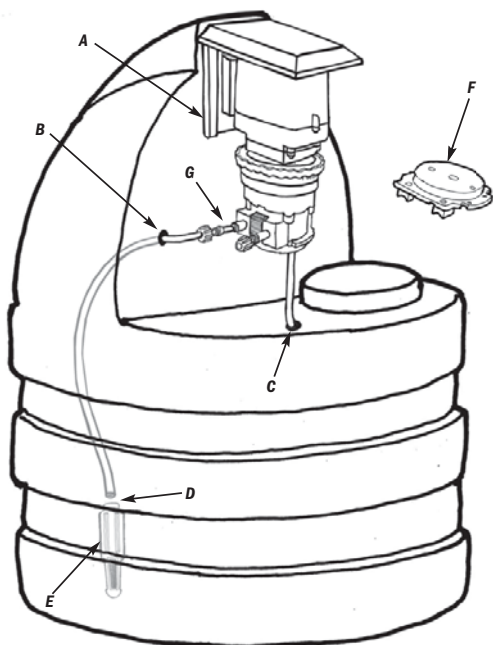

NO inserte el tubo de succión hasta el fondo del filtro con pesa. Esto podría bloquearlo y evitar que el dosificador succione el químico.

ACCESORIOS DEL TANQUE

- 2 Tornillos de soporte de dosificador
- 2 Anillos plásticos 1/4"
- 1 Anillo plástico 3/8"

NOTA: Tanques para series BDF y SVP también contienen

- 1 Base de motor
- 1 Tornillo de base (autorroscante)

SOPORTE DE DOSIFICADOR

- 1 Enrosque un tornillo de soporte en el agujero inferior del frente del tanque y déjelo algo suelto para dejar espacio para el soporte. Deslice el soporte por debajo de la cabeza del tornillo **A**.
 - 2 Enrosque el segundo tornillo para fijar la parte superior del soporte. Ajuste ambos tornillos. NO deslice el dosificador en su soporte aún.
- NOTA: El soporte del dosificador tiene topes. Asegúrese de colocarlo con las flechas dirigidas hacia abajo.

ANILLOS PLÁSTICOS

- 1 Mida y marque las dos localidades **B** y **C** donde realizará las perforaciones. La ubicación **C** es para anillo de 1/4" solamente.
- 2 Perfore los agujeros del tamaño apropiado:
Anillo de 1/4": broca de 3/8"
Anillo de 3/8": broca de 1/2"
- 3 Instale los anillos en sus agujeros correspondientes. Los puntos **B** y **C** muestran las ubicaciones recomendadas para dichos agujeros. Las mismas pueden ser cambiadas dependiendo de la aplicación o requerimientos.

IMPORTANTE! Limpie todo escombros y restos del tanque antes de usarlo. El no hacerlo, puede llevar a la ruptura del tubo de bombeo o a un malfuncionamiento.

TUBO DE SUCCION

- 1 Necesitará los siguientes accesorios que se envían con el dosificador:
Rollo de 20' de tubo de succión/descarga
1 de las tres roscas enviadas
1 de los tres casquillos
1 filtro de succión con pesa
 - 2 Inserte el tubo de succión a través del anillo plástico en ubicación **B** hasta que quede a 7 cm del fondo del tanque.
 - 3 Remueva la tapa del tanque.
 - 4 Alcance la extremidad del tubo dentro del tanque e introdúzcala dentro del collar del filtro con pesa. Enrosque el mismo en el cuerpo del filtro para asegurar el tubo al filtro **D, E**.
 - 5 Ajuste el tubo para que el filtro se mantenga a unos 7cm del fondo del tanque.
- IMPORTANTE! NO permita que el filtro con pesa toque el fondo del tanque.**
- 6 Corte el tubo dejando aproximadamente unos 22 cm de distancia a la ubicación **B**. El tubo será conectado al lado de succión del cabezal del dosificador más adelante.

PREPARACION DE LA OPCION DE VERTIDOS EN EL CABEZAL DEL DOSIFICADOR

NOTA: La opción de vertidos solo puede usarse con el tubo de 1/4".

- 1 Corte una sección de 15 cm del tubo de 1/4" e introdúzcala en el agujero con anillo plástico en ubicación **C**.
- 2 Desenganche y remueva la tapa del cabezal.
- 3 Perfore uno de los dos agujeros ya marcados en la tapa con punzón de 7/32" **F**.
- 4 Reinstale la tapa y enganche los sujetadores.

COLOCACION DEL DOSIFICADOR Y SUS CONEXIONES

- 1 Deslice el dosificador en su soporte **A**.
- 2 Inserte la extremidad del tubo que sale del anillo plástico perforado para la opción de vertidos **C** en el agujero perforado en la tapa del cabezal sin introducirlo dentro del cabezal.
- 3 Conecte el tubo de succión al acople del tubo del lado de succión del cabezal **G**, utilizando una rosca y un casquillo. La conexión debe ser ajustada con los dedos; no utilice pinzas o cinta sellante.
- 4 Complete la instalación siguiendo las instrucciones del manual enviado con el dosificador.

Montaje De La Base Del Motor De Dosificadores Serie BDF Y SVP

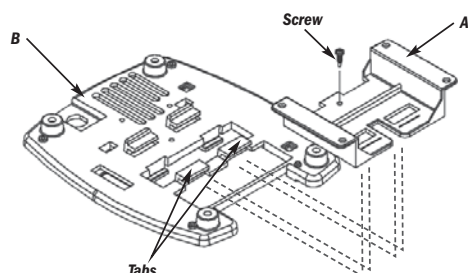

- 1 Alinee la base de motor **A** a la base de motor **B** como se indica en el diagrama. La base de motor **A** se desliza y se tranca en las dos salientes de la base **B**.
- 2 Fije la base **A** a la base **B** utilizando el tornillo que se provee.