



# **Serie SVP**

## **MANUAL DE INSTALACION**

---

**DOSIFICADORES PERISTALTICOS DESDE 1957**

# **INDICE**

<b>Garantía y Normas de Servicio .....</b>	<b>3</b>
<b>Información de Seguridad ...</b>	<b>4-5, 11, 13, 15-19, 21, 22, 24, 26, 27, 31</b>
<b>Identificación del Dosificador .....</b>	<b>6-7</b>
<b>Caudales.....</b>	<b>8</b>
<b>Materiales de Construcción .....</b>	<b>9</b>
<b>Lista de Chequeo de Accesorios .....</b>	<b>10</b>
<b>Instalación.....</b>	<b>11-21</b>
<b>Guía de Reparación de Averías .....</b>	<b>22-24</b>
<b>Conexiones de Componentes .....</b>	<b>25</b>
<b>Cambio de Tubos .....</b>	<b>26-30</b>
<b>Limpieza del Punto de Inyección .....</b>	<b>31-33</b>
<b>Diagrama Detallado del Cabezal del Dosificador .....</b>	<b>34</b>
<b>Cabezal del Dosificador.....</b>	<b>35</b>
<b>Kits de Servicio del Cabezal .....</b>	<b>36</b>
<b>Tubos de Bombeo .....</b>	<b>37</b>
<b>Válvulas de Inyección.....</b>	<b>38</b>
<b>Complete Para su Referencia.....</b>	<b>39</b>

SVP0610a

# Garantía y Normas de Servicio

## Garantía Limitada

Stenner Pump Company cambiará o reparará (nuestra opción) todo producto defectuoso por un año desde el momento de compra (se requiere comprobante/recibo de compra). Stenner no es responsable por los costos de cambio y reemplazo de partes. Tubos de bombeo y otras partes de goma son partes de desgaste y no están cubiertos bajo la garantía. El tubo de bombeo será reemplazado cada vez que la bomba se envíe por una reparación bajo garantía, si no está especificado de otra manera. El costo del nuevo tubo de bombeo será responsabilidad del cliente. Stenner se hará cargo del costo de envío de los productos bajo garantía desde nuestra fábrica en Jacksonville, Florida, USA. Cualquier manipulación de los componentes, daño químico, conexiones mal hechas, daño por razones climáticas, variaciones de voltaje, maltrato o el no seguimiento de las instrucciones de uso y mantenimiento indicadas en este manual, anularán la garantía del producto. Stenner limita su responsabilidad solamente por el costo del producto original. No otorgamos ninguna otra garantía expresada o implicada.

## Devoluciones

Stenner tiene una política de devoluciones de 30 días en compras directas de fábrica. Con excepción de provisiones pre-acordadas, Stenner no recibirá devoluciones después de 30 días de su compra. Por devoluciones, llame al 904-641-1666 y pida un número de autorización de devoluciones (RMA #). Un 15% de cargo administrativo será aplicado. Envíe una copia de su factura original con su devolución.

## Envíos Dañados o Perdidos

Todos los envíos hechos a través de UPS o por camión pre-pago deben ser controlados y chequeados inmediatamente en el momento en que son recibidos. Todos los daños deben ser anotados en el comprobante de entrega. Llámenos al 904-641-1666 por quejas de envíos dañados e incompletos en menos de 7 días de recibo del mismo.

## Servicios y Reparaciones

Previo a la devolución de un dosificador a la fábrica, asegúrese de limpiar cualquier residuo químico del tubo de bombeo, circulando agua por el mismo y luego dejando que bombee en seco. Luego del vencimiento del período de garantía, Stenner Pump Company limpiará y arreglará cualquier dosificador Stenner, por un mínimo cargo por la mano de obra, el costo de las partes que deban ser reemplazadas y el costo de envío. Todos los dosificadores enviados a nuestra fábrica para ser reacondicionados serán devueltos a su condición original. El cliente será facturado por todas las partes faltantes a menos que instrucciones específicas sean determinadas. Para regresar mercadería a Stenner, llame al 904-641-1666 y obtenga un número de autorización de devolución (RMA #).

## Aviso

La información contenida en este manual no está dirigida a aplicaciones específicas. Stenner Pump Company se reserva el derecho de cambiar precios, productos y especificaciones en cualquier momento y sin previo aviso.

# Instrucciones de Seguridad



**⚠ WARNING** Este símbolo le advierte de potencial peligro que puede causarle muerte o serios daños a su persona o propiedad si lo ignora.



**⚠ WARNING** **RIESGO DE DESCARGA ELECTRICA:**

Este dosificador incluye un cable eléctrico con conductor a tierra y enchufe apropiado. Conéctelo a un receptáculo eléctrico con conexión a tierra adecuado. Instale únicamente en un circuito protegido por un interruptor diferencial.



**⚠ AVERTISSEMENT** **RISQUE DE CHOC ELECTRIQUE:**

Cette pompe est équipée d'une fiche de mise à terre. Pour réduire le risque de choc électrique, s'assurer que la fiche est bien raccordée à une prise de courant avec une connexion de mise à terre. Installer seulement sur un circuit protéger par un interrupteur protéger par une mise à la terre.



**NO DEBE** alterar o cortar el cable eléctrico o el enchufe.



**NO DEBE** utilizar receptáculos eléctricos adaptadores.



**NO DEBE** utilizar un dosificador con el cable o el enchufe alterado o dañado. Contacte la fábrica o un distribuidor autorizado para su reparación.



**RIESGO DE DESCARGA ELECTRICA**



**⚠ WARNING** **RIESGO ELECTRICO:**

**DESCONECTE** el cable de electricidad antes de remover la cobertura del motor para repararlo. **Reparaciones eléctricas deben ser realizadas por profesionales únicamente.**



**⚠ WARNING** **RIESGO DE EXPLOSION:**

Este dosificador **NO** es a prueba de explosión. **NO DEBE** ser instalado u operado en ambientes explosivos.



**⚠ WARNING** **RIESGO DE CONTACTO QUIMICO:**

Existe potencial de quemaduras químicas, incendio, explosión, daño a su persona o propiedad. Para reducir el riesgo al contacto químico, es mandatorio el uso de equipo protectivo apropiado.



**⚠ WARNING** **RIESGO DE INCENDIO:**

**NO DEBE** instalar este dosificador sobre una superficie inflamable.



**⚠ WARNING** Este equipo no fue creado para el uso del mismo por personas (incluidos niños) con reducidas capacidades físicas, mentales o sensoriales; o con escasa experiencia o conocimiento. Instrucciones con respecto al uso de este equipo y supervisión por alguien responsable por su seguridad, son necesarias.

# Instrucciones de Seguridad



**NOTICE:** Este símbolo indica instrucciones especiales o mandatorias a seguir.



**NOTICE:** Este dosificador es portable y está designado para poder ser removido del sistema de tuberías sin causar daño a las conexiones.



**NOTICE:** Este dosificador y sus partes se han sometido a pruebas para su uso con los siguientes químicos: Hipoclorito de Sodio (10-15%), Acido Muriático (20-22% Baume, 31.5% Hcl), y Calitre.



**NOTE:** Cette a pompe de dosage et ses composants ont été testés pour utilisation avec les produits chimiques suivants; Hypochlorite de Sodium (solution de 10-15%); Acide Muriatique (20-22% Baume, 31.5% Hcl); Cendre de Soude.



**Este es el símbolo de advertencia. Cuando vea este símbolo en nuestra literatura o equipo, por favor lea las instrucciones que lo acompañen alertándolo de posible daño a su persona o propiedad.**



Dosificador adecuado para el uso interior.



Cette pompe est prévue pour utilisation à l'intérieur.



La instalación eléctrica debe seguir los códigos de seguridad nacionales y locales. Consulte un profesional por asistencia con la instalación eléctrica apropiada.



Dosificador utiliza una fuente de energía de clase 2, para voltaje de corriente alterna de 100-240 VAC.

# Identificación del Dosificador

## ETIQUETA SITUADA EN LA CAJA

	<b>STENNER PUMP COMPANY</b> Jacksonville, FL Phone: 904.641.1666 www.stenner.com MADE IN USA
Model (Modelo)	SVP4
Item Number (Número de Parte)	SVP4H1A1SUAA
Voltage (Voltaje)	120
Serial Number (Número de Serial)	02010503945
psi (bar)	100 (6.9)
Max gpd (lpd)	5 Adjustable (18.9 Ajustable)
Suction/Discharge Tubing (Tubo de Succión/Descarga)	1/4" White (1/4" Blanco)

# Identificación del Dosificador

## ETIQUETA DE DATOS

 <b>STENNER PUMP COMPANY</b> 3174 DeSalvo Road, Jacksonville, FL 32246 USA Phone: 904.641.1666 www.stenner.com			<b>MADE IN USA</b>
<b>SVP4</b> <small>MODEL Modelo</small>	<b>SVP4H1A1SUAA</b> <small>ITEM NUMBER Número de Parte</small>		
<b>100 psi / 6.9 bar</b>	<b>120V / 60Hz</b>	<b>1.5 AMP</b>	
<b>5 gpd / 18.9 lpd</b>	<b>02010503945</b> <small>SERIAL NUMBER Número de Serial</small>		
			FL

## ETIQUETA DE PRECAUCIONES

<p><b>⚠ WARNING</b> To reduce risk of electric shock, connect only to a properly grounded grounding-type receptacle.</p> <p><b>⚠ PELIGRO</b> Para reducir el riesgo de descarga eléctrica, conéctelo a un receptáculo eléctrico con conexión a tierra adecuado.</p> <p><b>⚠ CAUTION</b> To reduce risk of electric shock, pull plug before servicing this pump.</p> <p><b>⚠ CUIDADO</b> Para reducir el riesgo de descarga eléctrica, desenchufe el dosificador antes de realizar reparaciones.</p> <p><b>⚠ WARNING</b> To reduce risk of electric shock, install only on a circuit protected by a ground-fault circuit interrupter (GFCI).</p> <p><b>⚠ PELIGRO</b> Para reducir el riesgo de descarga eléctrica, instale el dosificador en un circuito protegido por un interruptor diferencial.</p> <p>See installation instructions for overdesing protection.          Lea las instrucciones de instalación para evitar sobredosis de químicos.</p> <p>Thermally protected motor for indoor use.          Motor termal protegido para el uso interior.</p> <p>Acceptable for indoor use only.          Aceptable para uso interior soiamente.</p> <p>Nonsubmersible pump.          Dosificador no sumergible.</p> <p>CSA ENCLOSURE TYPE 2          CSA BOTTHER DE TYPE 2          CSA CARCASA TIPO 2</p>	<p>METERING PUMP          LR79685</p> <p></p> <p></p> <p>THIS PRODUCT IS TESTED AND CERTIFIED BY WATER QUALITY ASSOCIATION ACCORDING TO NSF/ANSI 61 AND NSF/ANSI 61-1.1 FOR LOW LEAD COMPLIANCE</p>
--	---

NOTA: Los sellos de certificación de agencias varían por modelo.

# Caudales

## VELOCIDAD VARIABLE - CAUDAL APROXIMADO @ 50/60HZ

Modelo	Presión Máxima	No. de Tubo	Galones por Día	Litros por Día	Galones por Hora	Litros por Hora	Onzas por Minuto	Mililitros por Minuto
SVP1H1* SVP1L1	100 psi (6.9 bar) 25 psi (1.7 bar)	#1	0.3 to 5.0	1.1 to 18.9	0.01 to 0.21	0.05 to 0.79	0.03 to 0.44	0.76 to 13.13
SVP1H2* SVP1L2	100 psi (6.9 bar) 25 psi (1.7 bar)	#2	0.8 to 17.0	3.0 to 64.4	0.03 to 0.71	0.13 to 2.68	0.07 to 1.51	2.08 to 44.65
SVP1L3	25 psi (1.7 bar)	#3	2.0 to 40.0	7.6 to 151.4	0.08 to 1.67	0.32 to 6.31	0.18 to 3.55	5.27 to 105.14
SVP1L4	25 psi (1.7 bar)	#4	3.0 to 60.0	11.4 to 227.1	0.13 to 2.50	0.48 to 9.46	0.27 to 5.33	7.92 to 157.71
SVP1L5	25 psi (1.7 bar)	#5	4.3 to 85.0	16.3 to 321.8	0.18 to 3.54	0.68 to 13.40	0.38 to 7.55	11.32 to 223.40
SVP1H7*	100 psi (6.9 bar)	#7	2.0 to 40.0	7.6 to 151.4	0.08 to 1.67	0.32 to 6.31	0.18 to 3.55	5.27 to 105.14

## VELOCIDAD VARIABLE CON SEÑAL DE ENTRADA DE 4-20MA - CAUDAL APROXIMADO @ 50/60HZ

MAX 48 VDC/128 OHM (Voltaje de señal de entrada/resistencia de señal de entrada)

Modelo	Presión Máxima	No. de Tubo	Galones por Día	Litros por Día	Galones por Hora	Litros por Hora	Onzas por Minuto	Mililitros por Minuto
SVP4H1* SVP4L1	100 psi (6.9 bar) 25 psi (1.7 bar)	#1	0.3 to 5.0	1.1 to 18.9	0.01 to 0.21	0.05 to 0.79	0.03 to 0.44	0.76 to 13.13
SVP4H2* SVP4L2	100 psi (6.9 bar) 25 psi (1.7 bar)	#2	0.8 to 17.0	3.0 to 64.4	0.03 to 0.71	0.13 to 2.68	0.07 to 1.51	2.08 to 44.65
SVP4L3	25 psi (1.7 bar)	#3	2.0 to 40.0	7.6 to 151.4	0.08 to 1.67	0.32 to 6.31	0.18 to 3.55	5.27 to 105.14
SVP4L4	25 psi (1.7 bar)	#4	3.0 to 60.0	11.4 to 227.1	0.13 to 2.50	0.48 to 9.46	0.27 to 5.33	7.92 to 157.71
SVP4L5	25 psi (1.7 bar)	#5	4.3 to 85.0	16.3 to 321.8	0.18 to 3.54	0.68 to 13.40	0.38 to 7.55	11.32 to 223.40
SVP4H7*	100 psi (6.9 bar)	#7	2.0 to 40.0	7.6 to 151.4	0.08 to 1.67	0.32 to 6.31	0.18 to 3.55	5.27 to 105.14

\*Válvula de inyección incluida con dosificador para aplicaciones de 1.8 a 6.9 bar



**NOTICE:** La información en el diagrama es para ser usada como guía. Los caudales son aproximaciones basadas en la dosificación de agua en ambiente controlado. Existen variables que afectan el caudal del dosificador. Stenner Pump Company recomienda que todos los dosificadores sean calibrados en la aplicación mediante tests analíticos para confirmar los caudales.

# Materiales de Construcción

## Todas las Carcasas

Policarbonato

## Tubo Peristáltico & Goma de Válvula de Inyección

Santoprene\*, aprobado por FDA

## Tubo Peristáltico

Tygothane\*\*, aprobado por FDA

## Goma de Válvula de Inyección

Pellathane†

## Tubo de Succión y Descarga y Casquillos (1/4" & 6 mm)

Polietileno, aprobado por FDA

## Conexiones de Tubos

Grises: PVC Rígido Tipo 1, en lista de NSF

Negras: Polipropileno, en lista de NSF

## Conexiones de Válvulas de Inyección

PVC Rígido Tipo 1, en lista de NSF

## Tuercas de Conexión

Polipropileno o PVC Rígido de Tipo 1

## Filtro de succión con pesa

Polipropileno; con tapa de PVC Rígido de Tipo 1, en lista de NSF; pesa de cerámica

## Todos los Sujetadores

Acero Inoxidable

\* Santoprene® es una marca comercial registrada de Exxon Mobil Corporation.

\*\* Tygothane® es una marca comercial registrada de Saint-Gobain Performance Plastics.

† Pellathane® es una marca comercial registrada de Dow Company.

# Lista de Chequeo de Accesorios

## PRE-INSTALLATION

El kit de accesorios de 25 psi (1.7 bar) contiene lo siguiente

- 3 Tuercas de Conexión de 1/4" o 3/8"
- 3 Casquillos con 1/4" o 6 mm *Europa* o 2 Casquillos con 3/8"
- 1 Conexión de Inyección
- 1 Filtro con Pesa de Succión 1/4", 3/8" o 6 mm *Europa*
- 1 Rollo de 20' Pies de Tubo de Succión y Descarga de 1/4" o 3/8" Blanco o Negro o de 6 mm Blanco *Europa*
- 1 Tubo de Bombeo Adicional
- 1 Manual de Instalación

El kit de accesorios de 100 psi (6.9 bar) contiene lo siguiente

- 3 Tuercas de Conexión de 1/4" o 3/8"
- 3 Casquillos con 1/4" o 6 mm *Europa* o 2 Casquillos con 3/8"
- 1 Válvula de Inyección
- 1 Filtro con Pesa de Succión 1/4", 3/8" o 6 mm *Europa*
- 1 Rollo de 20' Pies de Tubo de Succión y Descarga de 1/4" o 3/8" Blanco o Negro o de 6 mm Blanco *Europa*
- 1 Tubo de Bombeo Adicional
- 1 Manual de Instalación

NOTA: SVP4 incluye 1 cable de señal de entrada de 4-20mA.

# Instalación

## INSTRUCCIONES DE SEGURIDAD ADICIONALES

**!** NOTICE: Este símbolo indica instrucciones especiales o mandatorias a seguir.

- !** Lea todas las instrucciones y advertencias de seguridad antes de instalar o reparar su dosificador. Este dosificador ha sido diseñado para ser instalado por profesionales entrenados.
- !** Asegúrese de utilizar el equipamiento protector necesario cuando se encuentre trabajando en o cerca de un dosificador de químicos.
- !** Instale el dosificador de forma que cumpla con todas las reglamentaciones y códigos de plomería y electricidad locales.
- !** Utilice el producto apropiado para el tratamiento de sistemas de agua potable. Solo use productos químicos aprobados para su uso.
- !** Instale el dosificador de manera que trabaje conjuntamente con la bomba de pozo o el sistema controlador.
- !** Inspeccione el tubo con frecuencia para detectar pérdidas o desgaste. Programe un mantenimiento y cambio de tubo regular para evitar daños por pérdidas.
- !** No se recomienda la instalación del dosificador en áreas donde pérdidas puedan causar daños a la persona o la propiedad.

# Instalación

## DEFINICIONES

### Modo de Operación Manual

El dosificador es operado manualmente ajustando la velocidad del motor utilizando el panel digital. Esto es aplicable a ambas series: SVP1 y SVP4.



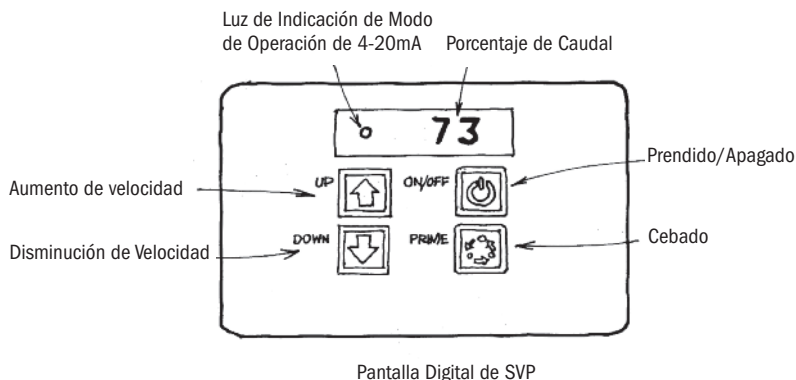

### Modo de Operación Automática

La velocidad del motor es ajustada por la señal externa de 4-20mA. La luz LED estará prendida como se indica en la ilustración. Aplicable solo a la serie SVP4.



# Instalación

## MONTAJE DEL DOSIFICADOR

-  **Seleccione una localidad seca (para evitar la intrusión de agua y daño al dosificador) por arriba del tanque de químico.**
-  **Para prevenir dañar el dosificador si ocurriera una pérdida, nunca monte el mismo de forma vertical con el cabezal hacia arriba.**
-  **Para evitar daños químicos, NO monte el dosificador sobre un tanque abierto. Mantenga el tanque cerrado con tapa.**
-  **Evite la inundación de la línea de succión y no instale el dosificador por debajo del tanque de químico. El dosificador puede funcionar en seco sin ser dañado. Si la instalación es por debajo del tanque, necesitará una válvula de cierre u otro mecanismo para detener el químico mientras se realizan reparaciones.**
-  **NO permita la intrusión de agua en el motor para evitar corrosión y daños al mismo.**

# Diagrama de Instalación

Receptáculo con conexión a tierra adecuado;  
protegido por interruptor diferencial

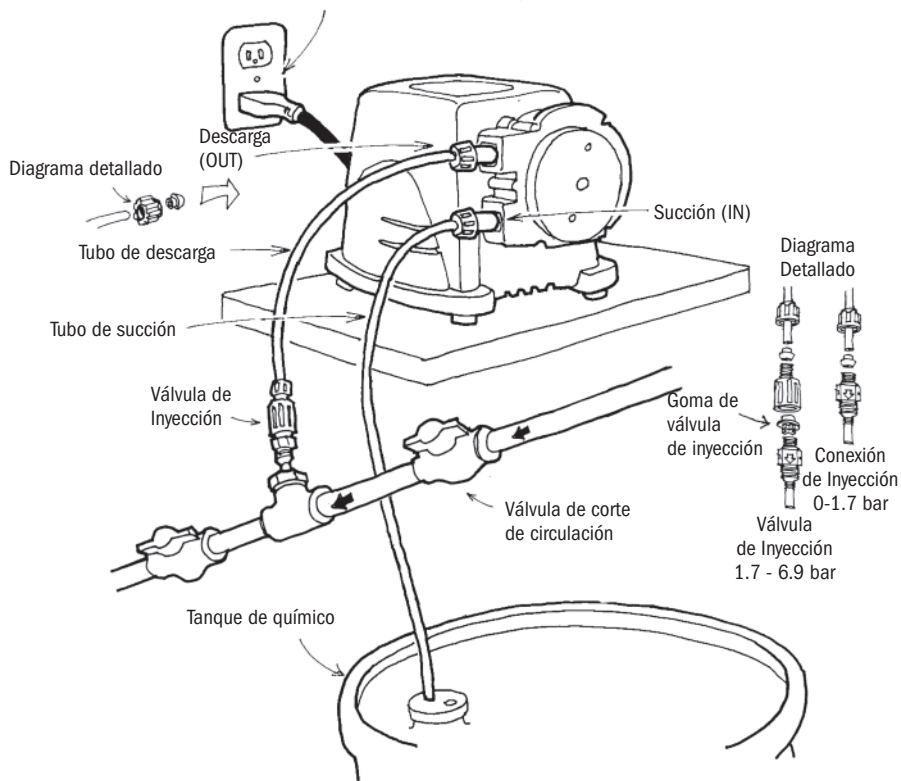

# Instrucciones de Seguridad



**⚠ WARNING RIESGO DE MAL FUNCIONAMIENTO O DAÑO AL EQUIPO**



**NO** conecte el cable de señal de entrada a ningún circuito de corriente alterna eléctrica.



**NO** exceda una señal de entrada de 48VDC.



**⚠ AVERTISSEMENT RISQUE DE DEFAUT DE FONCTIONNEMENT OU DE DOMMAGES A L'EQUIPEMENT**



**NE JAMAIS** connecter le cordon du signal d'entrée à n'importe quelle source de courant alternatif.



**NE PAS** excéder le signal d'entrée 48VDC.



**NOTICE: Este símbolo indica instrucciones especiales o acciones mandatorias generales.**



El dosificador no es una fuente de energía para la señal de 4-20mA. Refiérase a las especificaciones de la señal de entrada.



El dosificador y la señal de entrada deben estar apagados antes de conectar la señal de entrada. El incumplimiento de esta instrucción puede resultar en corrupción y funcionamiento errático del microcontrolador.



La conexión con polaridad incorrecta de la señal de entrada, resultará en malfuncionamiento del dosificador.



La pantalla indicadora puede variar si el dosificador es expuesto a una señal de 9-30MHz mientras opera en modo automático.



**Notification: Indique des instructions spéciales ou l'action obligatoire générale.**



La pompe n'est pas une source ni une alimentation en courant pour la boucle de signal 4 à 20mA. Consulter les spécifications du signal d'entrée.



Mettre sur Arrêt ("OFF") la pompe et le signal d'entrée, avant d'effectuer la connexion du cordon du signal d'entrée. Si cette précaution n'est pas prise, la micro-contrôleur risque d'être corrompu et le fonctionnement irrégulier.



Si le signal d'entrée n'est pas connecté à la polarité appropriée, la pompe ne réagira pas à ce signal.



L'afficheur LED peut varier si la pompe est exposée à un signal 9-30MHz en fonctionnant en mode "automatique."

# Instalación

## VERIFIQUE EL VOLTAJE Y LA CORRIENTE ELECTRICA

**!** Para evitar daño al motor, verifique con un medidor que el voltaje del receptáculo y del dosificador sean los mismos.

1. Enchufe el cable en el receptáculo.
2. Presione el botón de ON/OFF localizado en la pantalla digital y verifique que la unidad esté prendida.

### Modelos SVP1

Los modelos SVP1 no tienen capacidad de 4-20mA y operan solamente de **modo manual**. El caudal puede ser incrementado utilizando las flechas de UP/DOWN localizadas en la pantalla digital. Presione nuevamente el botón de ON/OFF para apagar la unidad. **Proceda a los pasos de Instalación del Tubo de Succión.**

### Modelos SVP4

- En el **modo manual** de operación, el dosificador funciona de forma idéntica al SVP1. Para cambiar a **modo automático** de operación, presione simultáneamente las flechas de UP/DOWN por dos segundos. El modo de operación cambiará y será indicado por una pequeña luz LED localizada en el lado izquierdo de la pantalla. Cualquier ajuste realizado en el modo variable permanecerá en su memoria.
- Si utiliza el modo automático de operación (señal análoga de 4-20mA), enchufe el cable de señal de entrada (cable de 10 pulgadas) al receptáculo localizado en el frente del dosificador, debajo del cabezal. Conecte el otro extremo del cable a la fuente de señal de 4-20mA, asegurándose de hacerlo con las polaridades correctas. Rojo es positivo y negro negativo. **Proceda a los pasos de Instalación del Tubo de Succión.**

3. Presione el botón de ON/OFF nuevamente para apagar el dosificador.

# Instalación

## CONECTE EL TUBO DE SUCCION AL CABEZAL

1. Desenrolle el tubo de succión y descarga. Corte la sección de tubo que necesite teniendo en cuenta que el tubo debe quedar a 7-8 cm del fondo del tanque. Mida el largo por fuera del tanque para asegurarse que el corte sea apropiado.
  - ❗ **Permita que el tubo quede algo flojo para evitar que se doble y bloquee el químico. Realice el corte de forma que no queden rebabas. Mantenimiento normal requerirá recortes adicionales.**
  - ❗ **Tubos de succión que tocan el fondo del tanque, pueden succionar sólidos y depósitos. Esto puede ocasionar un bloqueo del punto de inyección y una ruptura prematura del tubo de bombeo.**
2. Realice las conexiones deslizando casquillos y tuercas\* en el tubo de succión y descarga ya cortados. Enrosque las tuercas a los extremos correspondientes del tubo de bombeo. El lado de succión está marcado con la palabra IN en la tapa del cabezal.
3. Enrosque firmemente a mano mientras sostiene el extremo del tubo de bombeo.
  - ❗ **El ajustar de más la tuerca con una herramienta, puede dañar las conexiones y romper el sello, produciendo succión de aire.**
  - ❗ **NO utilice cinta aisladora o sellante, o herramientas en las conexiones del tubo de bombeo.**

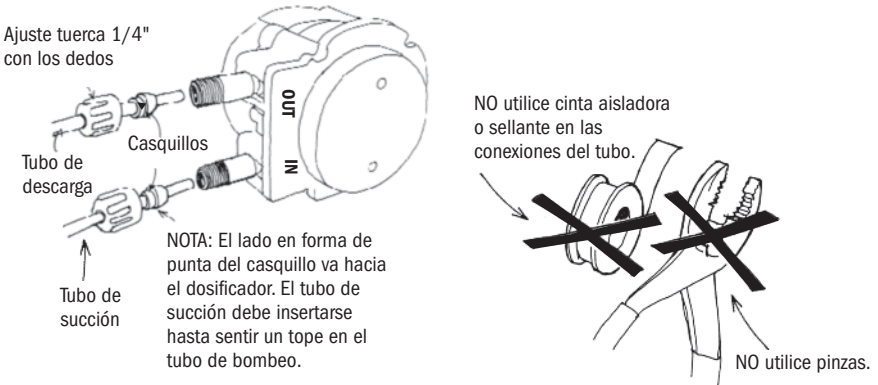

\* Si usa conexiones de 3/8, enrosque el adaptador en el extremo del tubo de bombeo (el casquillo está ya instalado dentro del adaptador). Deslice la tuerca de 3/8 en el tubo de succión y descarga y conecte la misma al otro extremo del adaptador. Si observa una pérdida, apriete gradualmente esta conexión hasta que la misma pare.

# Instalación

## INSTALE EL FILTRO CON PESA AL TUBO DE SUCCION

1. Perfore un agujero en la tapa o cubierta del tanque de químico. Deslice el tubo de succión en el mismo y conecte el filtro con pesa en el extremo.
2. Para realizar la conexión del mismo, deslice el tubo en el collar del filtro unos 9 cm y ajuste ambas piezas asegurándose que queden firmemente trancadas y el tubo no se puede deslizar.
3. Deje que el filtro con pesa cuelgue a 8 cm del fondo del tanque para evitar que succione sedimentos.



**NO mezcle químicos dentro del tanque. Siga las indicaciones del fabricante del químico.**



**NO opere el dosificador hasta asegurarse que el químico está dentro del tanque. Apague el mismo mientras que realiza los reabastecimientos.**



**NO inserte el tubo de succión hasta el fondo del filtro con pesa. Esto podría bloquearlo y evitar que el dosificador succione el químico.**

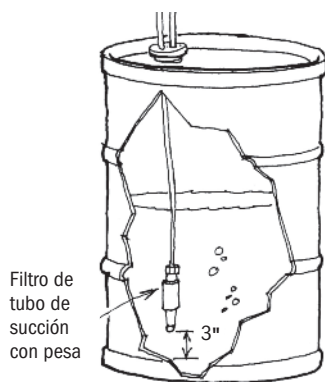
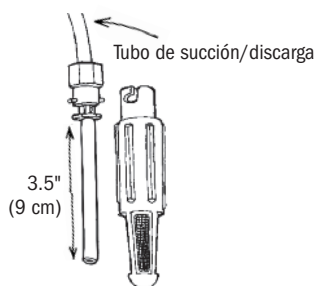

# Instalación

## INSTALE EL TUBO DE DESCARGA AL CABEZAL DEL DOSIFICADOR Y AL PUNTO DE INYECCION

1. Realice la conexión a mano del tubo de descarga al extremo del tubo de bombeo marcado OUT como se indicó previamente en la instalación de tubo de succión y descarga.
- ❗ **NO utilice cinta aisladora/sellante o herramientas, en las conexiones del tubo de bombeo.**
- ⚠ **WARNING PELIGRO: ALTA PRESION: Corte el agua o cierre el sistema, permitiendo la emisión de la presión existente en el mismo.**
- ❗ **Localice un punto de inyección adecuado. Si la aplicación lo permite, instale luego de filtros y otras bombas.**
2. Una conexión hembra de 1/4" o 1/2" de pulgada (FNPT) es necesaria en la tubería donde se localizará el punto de inyección. Si no tiene dicha conexión, provea una perforando la tubería o instalando una en forma de "T."
3. Envuelva la punta con rosca del conector de válvula de inyección en cinta de tubería. Si es necesario, corte la extremidad del conector que se introduce en la cañería para que la inyección del químico se haga directamente en la corriente de agua.

NO utilice cinta aisladora o sellante en las conexiones del tubo.

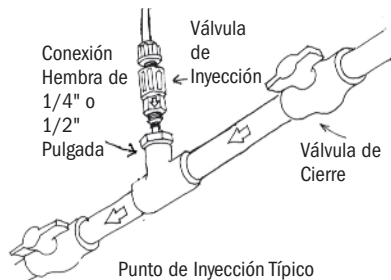
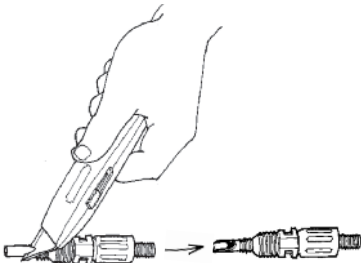
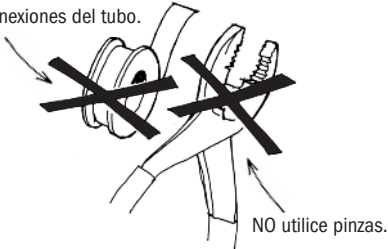

# Instalación

4. Enrosque a mano la válvula de inyección a la conexión de FNPT.

## Modelos de 0 a 1.7 bar de presión (incluyen conector de inyección)

- a. Deslice tuerca\* y casquillo en el tubo de descarga. Inserte el tubo en el conector de inyección hasta llegar al tope.
- b. Enrosque a mano la tuerca\* de conexión.

## Modelos de 1.8 a 6.9 bar (incluyen válvula de inyección)

- a. Antes de realizar la instalación, chequee que no haya pérdidas en las conexiones realizadas en la tubería. Si es necesario, apriete la misma 1/4 de giro más.
- b. Deslice tuerca\* y casquillo en el tubo de descarga. Inserte el tubo en el conector de la válvula hasta llegar al tope.
- c. Enrosque a mano la tuerca\* de conexión.

5. Encienda el dosificador y re-presurice el sistema. Presione y sostenga el botón de cebado localizado en la pantalla digital, y permita que el dosificador se cebe por completo. El botón de cebado hace que el dosificador funcione al 100% aunque en la pantalla no lo indique. Observe el flujo de químico y chequee por posibles pérdidas.

## Modelo SVP1

Use el modo manual de operación para establecer la velocidad requerida por la aplicación. Este es el ajuste inicial. Chequee el sistema por posibles pérdidas. Proceda al paso 6.

\* Si usa conexiones de 3/8, inserte el tubo de descarga en el conector de inyección (1.7 bar) o de la válvula de inyección (6.9 bar). Ajuste tuerca de 3/8 gradualmente hasta que quede sellada y no se produzcan pérdidas.

# Instalación

## Modelo SVP4

Para modo de operación automático, verifique que la luz LED esté prendida en la pantalla. Provea la señal requerida para este modo de operación. El dosificador responderá a una señal de entrada de 4-20mA. Proceda al paso 6.

- 4.0 - 4.7mA =OFF o el motor está apagado a 0% de velocidad.
- 4.8 - 19.9mA =el dosificador incrementará un 1% en su velocidad por cada 0.16mA.
- Por encima de 19.9mA, el dosificador operará a 100% de su velocidad.
- La velocidad mínima del dosificador es 5% @ 4.8mA.

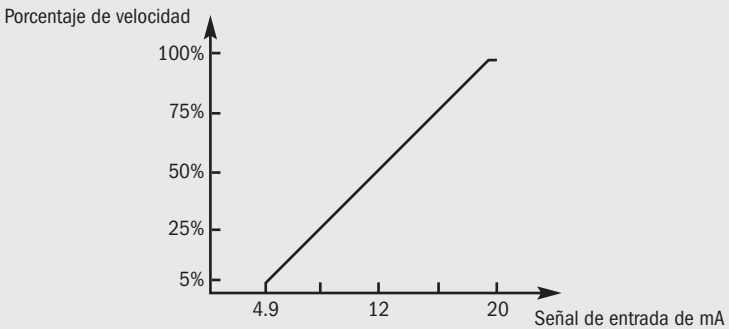

6. Luego de dosificar por un tiempo adecuado, realice tests para verificar el caudal de químico dosificado (ej: pH o ppm). Si es necesario, varíe el caudal o la concentración del químico.



**El punto de inyección y la conexión requieren mantenimiento para limpiar depósitos. Para permitir un rápido acceso al punto de inyección, Stenner recomienda la instalación de válvulas de cierre de paso.**

# Guía Rápida de Reparación de Averías – Motor



## **⚠ WARNING PELIGRO DE SHOCK ELECTRICO:**

**DESENCHUFE** el cable eléctrico antes de remover la cubierta del motor para repararlo.  
**Reparaciones deben ser hechas por personal entrenado.**

### **PANTALLA DIGITAL**

<b>PROBLEMA</b>	<b>POSIBLE CAUSA</b>	<b>SOLUCION</b>
La pantalla parece apagada	Receptáculo no tiene corriente eléctrica Dosificador está apagado Fuente de energía defectuosa	Chequee el voltaje del receptáculo o controlador Presione el botón de ON/OFF Chequee la fuente de energía; luz de LED verde prendida con corriente AC Chequee la corriente al circuito de 12VDC
No hay respuesta a la señal de 4-20mA	No está en modo automático	Asegúrese que la luz de LED localizada en la esquina superior izquierda, que indica operación AUTOMATICA, esté prendida
Pantalla muestra 00 y no responde al presionar flechas up/down	Está en modo automático de operación	Asegúrese el dosificador esté en modo MANUAL

### **MOTOR DC**

<b>PROBLEMA</b>	<b>POSIBLE CAUSA</b>	<b>SOLUCION</b>
Pantalla funciona pero el dosificador no	Cepillos del motor desgastados Motor DC fallido	Inspeccione los cepillos y cámbielos si es necesario Cambie el motor DC si los cepillos están en buenas condiciones
Dosificador se prende y apaga	Ventilador de motor fallido	Chequee el funcionamiento del ventilador y cámbielo si es necesario

# Guía Rápida de Reparación de Averías – Cabezal

PROBLEMA	POSIBLE CAUSA	SOLUCION
Componentes están quebrados	Daño químico	Verifique compatibilidad del químico
Pérdida en el cabezal	Rotura del tubo de bombeo	Cambie tubo y casquillos; centre el tubo
Conjunto de rodillos rotan, no hay descarga de químico	El tanque de químico está vacío Filtro con pesa de succión no llega al químico Pérdida en el tubo de succión Casquillos instalados incorrectamente, dañados o faltantes Punto de inyección bloqueado Tubo de succión/descarga y/o válvula de inyección bloqueados Vida útil del tubo de bombeo agotada Tubo de succión toca el fondo del filtro con pesa	Reabastezca el tanque con químico Mantenga el mismo a 5-7 cm del fondo del tanque Inspeccione y cambie el tubo de succión Cambie o reinstale los casquillos Limpie el punto de inyección Limpie y/o cambie si es necesario Cambie tubo y casquillos; centre el tubo Jale el tubo de succión 2 cm; corte el extremo del mismo en ángulo
Conjunto de rodillos rotan, bajo nivel de dosificación	Tubo de bombeo desgastado Rodillos dañados o faltantes Punto de inyección restringido Tamaño de tubo erróneo Presión de inyección excesiva	Cambie el tubo de bombeo Instale nuevos rodillos o un nuevo conjunto de rodillos Inspeccione y limpie el punto de inyección Cambie el tubo por el correcto Confirme la presión del sistema y la del tubo; cambie el tubo si es necesario
Conjunto de rodillos no rotan y no hay descarga	Conjunto de rodillos barrido Problema con el motor	Cambie el conjunto de rodillos. Refiérase a la sección del motor
Nivel de descarga muy alto	Tubo de bombeo o posición de controlador incorrecto Conjunto de rodillos dañados	Cambie el tubo por el correcto, reajuste el controlador Cambie el conjunto de rodillos

# Guía Rápida de Reparación de Averías

## - Tubo de Bombeo

**NOTICE:** Un tubo de bombeo con pérdida causa daño al dosificador. Inspeccione el mismo con frecuencia por pérdidas y desgaste. Refiérase a la sección de reemplazo de tubos por indicaciones y precauciones adicionales.

PROBLEMA	POSIBLE CAUSA	SOLUCION
Pérdida en el tubo de bombeo	<p>Tubo de bombeo roto</p> <p>Depósito de minerales o calcio</p> <p>Presión de inyección excesiva</p> <p>Tubo está retorcido en sí mismo</p> <p>El tubo de bombeo no está centrado</p>	<p>Cambie tubo y casquillos; centre el tubo</p> <p>Limpie el punto de inyección y cambie el tubo de bombeo</p> <p>Confirme la presión del sistema y la del tubo; cambie el tubo si es necesario</p> <p>Cambie el tubo de bombeo siguiendo las instrucciones</p> <p>Cambie el tubo de bombeo y céntralo</p>
La vida útil del tubo ha disminuído	<p>Daño químico</p> <p>Depósito de minerales en el punto de inyección</p> <p>Sedimento en la válvula de inyección</p> <p>Goma de válvula de inyección gastada</p> <p>Goma de válvula de inyección instalada al revés</p> <p>Tubo de bombeo estirado o pellizcado durante la instalación</p> <p>Rodillos no giran en su eje, causan desgaste del tubo</p> <p>Exposición al sol o altas temperaturas</p>	<p>Verifique compatibilidad del químico con el tubo</p> <p>Limpie el punto de inyección y cambie el tubo de bombeo</p> <p>Limpie el punto de inyección y conexiones; asegúrese que el tubo de succión esté a 5 cm del fondo del tanque</p> <p>Use el filtro de succión</p> <p>Cambie la goma de válvula con cada cambio de tubo</p> <p>Reinstale la goma asegurándose que esté orientada en la dirección correcta</p> <p>Vea instrucciones de instalación; Permita que la rotación del conjunto de rodillos estire el tubo</p> <p>Limpie el conjunto de rodillos o cambie si es necesario</p> <p>No guarde los tubos en altas temperaturas o al sol</p>
Conexiones del tubo con pérdidas	<p>Casquillo faltante en tubos de succión y descarga de 1/4" o 6 mm</p> <p>Casquillo aplastado</p> <p>Casquillo instalado al revés</p> <p>Tuerca de 3/8 floja</p> <p>Casquillo de 3/8 del adaptador faltante</p>	<p>Cambie/instale el casquillo</p> <p>Cambie/instale el casquillo</p> <p>Instale el casquillo correctamente</p> <p>Sujete el adaptador y ajuste la tuerca de 3/8</p> <p>Cambie el adaptador o inserte un casquillo en el mismo</p>

# CONEXIONES DE COMPONENTES

## SEPARACION DE COMPONENTES

1. Apague el dosificador y desenchufe el cable.
2. Sostenga el motor y gire el cabezal en sentido de las agujas del reloj, hasta que pare.
3. Jale el cabezal y sepárelo del motor.

**NOTA:** Dosificadores viejos o con tubos rotos pueden necesitar el uso de un destornillador de cabeza plana para separar el cabezal del motor. Gire el cabezal en sentido de las agujas del reloj e inserte el destornillador entre el cabezal y el motor. Con cuidado utilícelo como palanca para separar al cabezal del motor al mismo tiempo que jala del mismo.

## RECONEXION DEL CABEZAL AL MOTOR

1. Sostenga el motor e introduzca el cabezal en el eje, asegurándose que la parte plana del eje esté alineada con la parte plana del conjunto de rodillos dentro del cabezal.
2. Rote el cabezal hasta que los remaches en el motor se alineen con los agujeros en el cabezal.
3. Junte los componentes, empujando el cabezal hasta introducir los remaches en los agujeros.
3. Gire el cabezal en sentido contrario a las agujas del reloj hasta trabar los remaches.

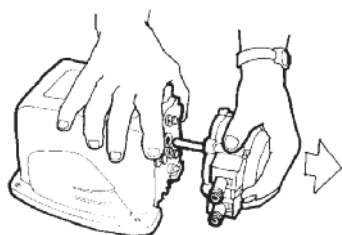

Separación

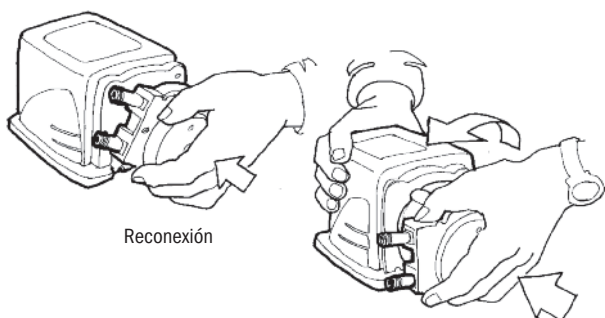

Reconexión

# Cambio de Tubos – Instrucciones de Seguridad



## **WARNING**

### **RIESGO DE CONTACTO QUIMICO**

- ⚠ Para reducir el riesgo de exposición a químicos, chequee el tubo de bombeo regularmente por pérdidas. A la primera señal de pérdida, cambie el tubo de bombeo.
- ⚠ Para reducir el riesgo de exposición a químicos, es mandatorio el uso de un equipo protector apropiado cuando esté trabajando con el dosificador.
- ⚠ Para reducir el riesgo de exposición a químicos, bombee una cantidad generosa de agua o solución neutral para remover químicos, antes de reparar el dosificador.
- ⚠ Consulte al fabricante de químico o la página de MSDS del químico por información adicional y precauciones adicionales referentes al químico en uso.
- ⚠ El personal debe ser experto y estar entrenado en el método apropiado de seguridad con respecto a los químicos en uso.
- ⚠ Inspeccione el tubo con frecuencia para detectar pérdidas o desgaste. Programe un mantenimiento y cambio de tubo regular para evitar daños por pérdidas.



## **CAUTION**

### **RIESGO DE PELLIZCO**

- ⚠ Use cautela cuando cambie el tubo de bombeo. Tenga cuidado que sus dedos no sean pellizcados por los rodillos, manténgalos alejados de los mismos cuando el cabezal esté girando.



## **WARNING**

### **NIVEL DE PRESION PELIGROSA, PELIGRO DE CONTACTO CON QUIMICOS**

- ⚠ Use cautela y purgue toda la presión que haya en el sistema antes de comenzar reparaciones.
- ⚠ Use cautela al desconectar el tubo de descarga de la bomba. Puede tener presión y contener químicos.



### **NOTICE: Este símbolo indica instrucciones especiales o mandatorias a seguir.**



**NOTICE: NO** aplique aceite o lubricantes al tubo de bombeo o carcasa.



**NOTICE:** Antes de cambiar el tubo, inspeccione por completo el cabezal del dosificador por cualquier ruptura o rajadura. Asegúrese que los rodillos giran libremente.



**NOTICE:** Enjuague todo residuo de químico del cabezal antes de instalar el tubo nuevo. Aplique grasa de Stenner al eje principal y al buje de la cubierta de la carcasa de tubo solamente.



**NOTICE: DO DEBE** tirar del tubo de bombeo de forma excesiva. Evite retorcer o dañar el tubo durante la instalación.



**NOTICE:** Inspeccione el tubo de succión/descarga, el punto de inyección (en la tubería) y la goma de válvula de retención, cada vez que cambie los tubos de bombeo. Limpie o cambie lo que sea necesario.

# Cambio de Tubo de Bombeo

## PREPARACION

1. Lea y entienda todas las precauciones y avisos antes de cambiar el tubo.
2. Bombee una cantidad generosa de agua u otro líquido neutral para limpiar todo residuo químico y evitar contacto.
3. Apague el dosificador.
4. Desconecte los tubos de succión y descarga del cabezal de la bomba.
5. Enchufe en un receptáculo con conexión a tierra adecuado y con corriente continua para hacer el cambio de tubo.

# Cambio de Tubo de Bombeo

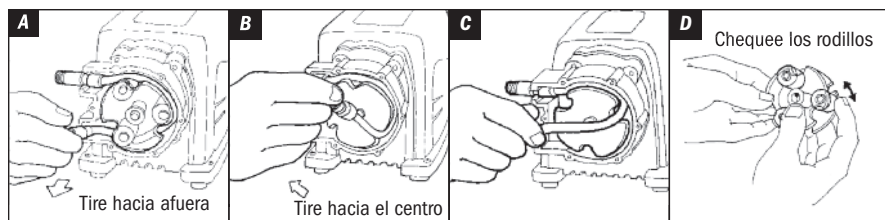

## REMUEVA EL TUBO GASTADO

1. Coloque el dosificador en modo de operación manual y la velocidad del motor en 05%.
2. Apague el dosificador.
3. Remueva y ponga al costado la cubierta del cabezal y los tornillos.
4. Presione el botón de cebado hasta que una de las 3 curvaturas en la tapa de los rodillos se alinee con la conexión del tubo en el lado de la succión. *Figura A*
5. Levante el tubo por la conexión de PVC y gentilmente tire del mismo en dirección al centro del cabezal. *Figura B*
6. Encienda el dosificador y con la lenta rotación de los rodillos, sostenga al tubo por la conexión y permita que el mismo vaya saliendo hasta quedar libre. *Figura C*
7. Apague dosificador. Remueva el tubo y descarte el mismo.
8. Remueva el conjunto de los rodillos y la carcasa.
9. Utilice un limpiador no- cítrico para limpiar residuos de químico del cabezal, rodillos y carcasa.
10. Chequee la carcasa por quebraduras. Cambie por una nueva si es necesario.
11. Asegúrese que los rodillos giren libremente. *Figura D*
12. Cambie el conjunto de rodillos si éstos no giran, están gastados o el caudal del dosificador se ha visto reducido o es nulo.
13. Reinstale la carcasa.
14. Engrase la punta del eje con Aquashield® e instale el mismo.
15. Instale el conjunto de rodillos.

# Cambio de Tubo de Bombeo

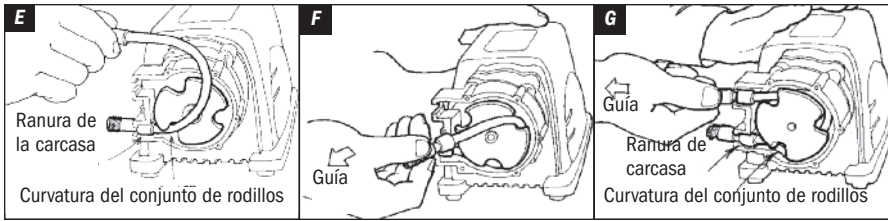

**IMPORTANTE! NO lubrique el tubo de bombeo o el conjunto de rodillos.**

## INSTALE EL TUBO NUEVO

1. Verifique el dosificador esté prendido en modo de operación manual y en velocidad al 05%. Presione el botón de cebado hasta que una de las curvaturas de la tapa de los rodillos se alinee con la conexión del tubo en el lado de la succión marcado "IN".
2. Coloque la conexión de PVC del tubo en la ranura de la carcasa y el tubo en la curvatura de los rodillos. *Figura E*
3. Manteniendo la velocidad a 05, prenda el dosificador para que los rodillos giren.

**IMPORTANTE! NO** gire la muñeca, ya que podría retorcer el tubo y luego no podrá centrarlo. **NO** fuerce el tubo y tenga cuidado con sus dedos.

4. Guíe el tubo con leve tensión hacia el centro para prevenir que se pellizque entre la carcasa y los rodillos. Si esto ocurriera, descarte el tubo. *Figura F*
5. Cuando el tubo llegue a la ranura de descarga de la carcasa, apague el dosificador.
6. Presione el botón de cebado para permitir que los rodillos estiren el tubo en su lugar mientras lo guía hasta que alcance la ranura de descarga de la carcasa. *Figura G*

**NOTA:** Un tubo usado estará estirado unos 2 cm y el tubo nuevo aparentará corto y rígido. Siga las instrucciones para estirar el tubo y poder instalarlo en su lugar.

7. Apague el dosificador.
8. Aplique una pequeña cantidad de grasa (Aquashield®) al buje de la carcasa **SOLAMENTE** y coloque la cubierta y los dos tornillos, dejando el tornillo de adelante, entre las conexiones de los tubos, algo suelto para permitir su centrado.

# Cambio del Tubo de Bombeo

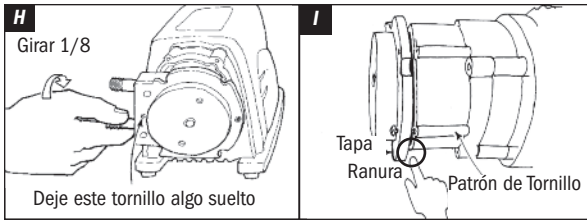

## CENTRADO DE TUBO

1. Para centrar el tubo en los rodillos, presione el botón de cebado para rotar los rodillos de forma continua. *Figura H*
2. Gire el conector de PVC del tubo de bombeo del lado de succión 1/8 de vuelta, hacia la dirección donde debe deslizarse el tubo.
3. **NO** suelte el conector hasta ver que el tubo se deslice hasta aproximadamente el centro de los rodillos.
4. Suelte el botón de cebado y ajuste los tornillos de la cubierta. Asegúrese que no quede una ranura entre la cubierta y la carcasa a la altura de la rosca de los tornillos. *Figura I*
5. Inspeccione los tubos de succión y descarga, el punto de inyección y la goma de válvula de inyección y asegúrese no hayan obstrucciones. Limpie o reemplace si es necesario.
6. Reconecte los tubos de succión y descarga.

**NOTA:** El patrón de los tornillos se hace al insertar los mismos. Para evitar barrerlo, gire el tornillo hacia atrás hasta encontrarlo y luego atornille. Si el patrón se barre, utilice los otros orificios asegurándose de utilizar solo dos tornillos a la vez y colocándolos opuestos uno del otro.

# Limpieza del Punto de Inyección

## – instrucciones de seguridad

**NOTICE:** Este símbolo indica instrucciones especiales o mandatorias a seguir.

**NOTICE:** Modelos de 0 a 1.7 bar son instalados utilizando una conexión de inyección. Para modelos de 0 a 6.9 bar se utiliza una válvula de inyección. Ambos permiten que la punta del conector de inyección se instale en el medio de la tubería, directamente en el flujo de agua; esto asiste en la reducción de la acumulación de depósitos.

**WARNING** Este símbolo le advierte de potencial peligro que puede ocasionarle muerte o serios daños a su persona o propiedad si lo ignora.

Este es el símbolo de alerta. Cuando lo vea en este manual o en el equipo; busque la palabra que lo acompañe que lo advertirán de un potencial daño a su persona o propiedad.

**WARNING** PRESIÓN PELIGROSA/ RIESGO DE CONTACTO QUÍMICO:

- Utilice cautela y purgue toda la presión del sistema antes de realizar alguna instalación o reparación.
- Utilice cautela al desconectar el tubo de descarga del dosificador. El tubo de descarga puede contener presión o químicos.
- Para reducir el riesgo a exposición a químicos, es mandatorio el uso de un equipo personal de protección, mientras trabaje en el dosificador o cerca del mismo.

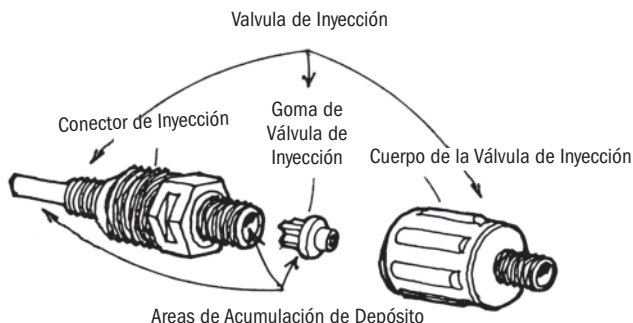

# Limpeza del Punto de Inyección

1. Apague el dosificador y desenchufe el cable eléctrico. Inhabilite la bomba de agua u otro equipo auxiliar.
2. Purgue la presión del sistema y del tubo de descarga.
3. Quite la tuerca y casquillo de la válvula o conexión de inyección para desconectar el tubo de descarga.

## Modelos de 1.8 a 6.9 bar (incluyen válvula de inyección)

- Destornille el cuerpo de la válvula de inyección y sepárelo. El conector debe permanecer atornillado a la tubería.
  - Remueva la goma de retención y reemplácela si está deteriorada o hinchada (reemplace la misma cada vez que cambie el tubo de bombeo). Si la misma está tapada, limpie o reemplácela (se recomienda reemplazarla anualmente).
  - Examine el anillo de goma en el conector de inyección y reemplácelo si está deteriorado o roto.
4. Inserte un destornillador Phillips No. 2 dentro del conector de inyección enroscado en la tubería, para romper cualquier tipo de bloqueo o sedimento que pueda haber en el mismo. Si no puede insertar destornillador, utilice un taladro con cuidado de no romper la tubería.



Limpie acumulación de sedimentos con un destornillador phillips #2.

Inspecciones y limpiezas periódicas del punto de inyección mantendrán al dosificador funcionando correctamente y extenderá la vida útil del tubo de bombeo.

# Limpieza del Punto de Inyección

5. Reemplace el tubo de descarga si el mismo está roto o desgastado. Si la punta está tapada, corte la misma.

## Modelos de 0 a 1.7 bar (incluyen conector de inyección)

Reemplace el casquillo y reinstale el tubo de descarga al conector introduciendo el mismo hasta encontrar el tope (3/4 a 1 pulgada).

## Modelos de 1.8 a 6.9 bar (incluyen válvula de inyección)

- Ensamble la válvula de inyección en orden opuesto.
- Reemplace el casquillo y reinstale el tubo de descarga a la válvula introduciendo el mismo hasta encontrar el tope (3/4 de pulgada).

6. Ajuste la tuerca con sus dedos.
7. Habilite la bomba de agua y presurice el sistema.
8. Prenda el dosificador y chequee por posibles pérdidas en todas las conexiones.

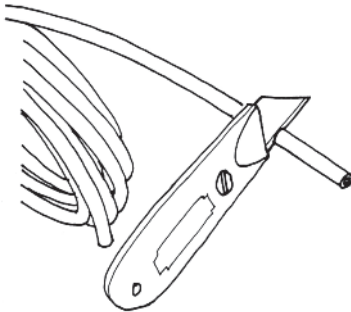

Corte la sección del tubo bloqueada o calcificada.

# Diagrama Detallado del Cabezal del Dosificador

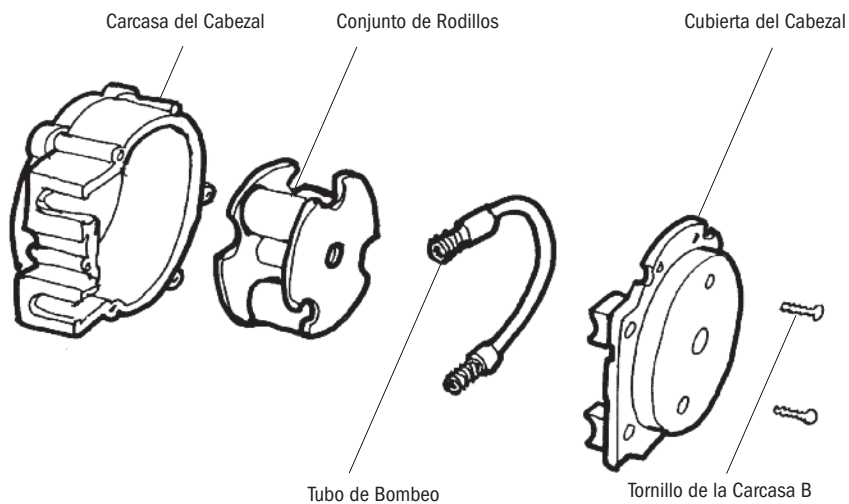

Contacte la fábrica por números de partes.

# Cabezal del Dosificador

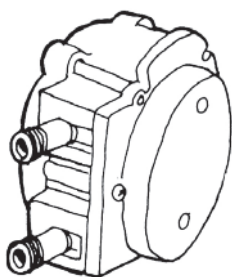

## Índice de presión del tubo de bombeo

Número del tubo de bombeo	0-25 psi (0-1.7 bar)	26-100 psi (1.8-6.9 bar)
		Requiere válvula de inyección
#1	✓	✓
#2	✓	✓
#3	✓	
#4	✓	
#5	✓	
#7		✓

	NO. DE PARTE	UM
Incluye tubo de Santoprene y casquillos de 1/4" <i>seleccione no. de tubo 1,2,3,4,5, o 7 y complete el no. de parte</i>	UCTHC__D MCTHC__D	CU PK de 2
Incluye tubo de Santoprene, casquillos de 1/4" y goma de válvula de inyección <i>seleccione no. de tubo 1,2, o 7 y complete el no. de parte</i>	UCPH__FD	CU

## EUROPA

Incluye tubo de Santoprene® y casquillos de 6 mm <i>seleccione no. de tubo 1, 2, 3, 4, 5, 7 y complete el no. de parte</i>	UCTH__CE MCTH__CE	CU PK de 2
Incluye tubo de Santoprene®, casquillos de 6 mm y goma de válvula de inyección <i>seleccione no. de tubo 1,2, o 7 y complete el no. de parte</i>	UCPH__CE	CU

\* Tubos de Tygothane® son para aplicaciones específicas; verifique la compatibilidad química con la tabla de compatibilidad en nuestro catálogo o en nuestra página de Internet. Cuando se usa tubo de Tygothane® en aplicaciones de alta presión (1.8-6.9 bar), se debe usar goma de válvula de Pellathane® ambos materiales son transparentes.

# Kits de Servicio del Cabezal

## Índice de presión del tubo de bombeo

Número del tubo de bombeo	0-25 psi (0-1.7 bar)	26-100 psi (1.8-6.9 bar) Requiere válvula de inyección
#1	✓	✓
#2	✓	✓
#3	✓	
#4	✓	
#5	✓	
#7		✓

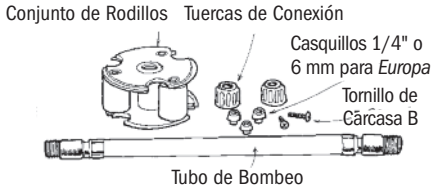

### PARA DOSIFICADORES DE BAJA PRESION 0-25 psi (0-1.7 bar)

NO. DE PARTE UM

Kit de Santoprene® incluye tubo de Santoprene® seleccione no. de tubo 1,2,3,4,5 y complete el no. de parte

PSKLO\_\_ KIT

### EUROPA

Kit de Santoprene® incluye tubo de Santoprene® y casquillos de 6 mm seleccione no. de tubo 1, 2, 3, 4, 5 y complete el no. de parte

PSKL\_\_CE KIT

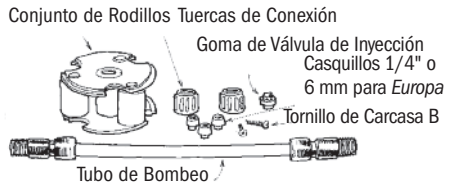

### PARA DOSIFICADORES DE ALTA PRESION 26-100 psi (1.8-6.9 bar)

NO. DE PARTE UM

Kit de Santoprene® incluye tubo de Santoprene® y goma de válvula de inyección seleccione no. de tubo 1,2,7 y complete el no. de parte

PSKHO\_\_ KIT

### EUROPA

Kit de Santoprene® incluye tubo de Santoprene®, goma de válvula de inyección y casquillos de 6 mm\* seleccione no. de tubo 1,2,7 y complete el no. de parte

PSKH\_\_CE KIT

# Tubos de Bombeo

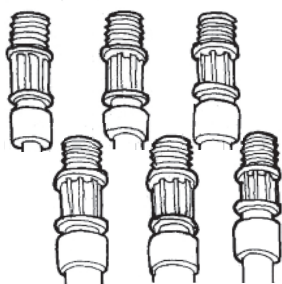

Número de Tubo localizado en la conexión

## Índice de presión del tubo de bombeo

Número del tubo de bombeo	0-25 psi (0-1.7 bar)	26-100 psi (1.8-6.9 bar)
		Requiere válvula de inyección
#1	✓	✓
#2	✓	✓
#3	✓	
#4	✓	
#5	✓	
#7		✓

	NO. DE PARTE	UM
Tubo de bombeo Santoprene® con casquillos de 1/4" <i>seleccione no. de tubo 1,2,3,4,5,7 y complete el no. de parte</i>	UCCP20__ MCCP20__	PK de 2 PK de 5
Tubo de bombeo Santoprene® con goma de válvula de inyección y casquillos de 1/4" <i>seleccione no. de tubo 1,2,7 y complete el no. de parte</i>	UCCP__FD	PK de 2

## EUROPA

Tubo de bombeo Santoprene® con casquillos de 6 mm <i>seleccione no. de tubo 1,2,3,4,5,7 y complete el no. de parte</i>	UCCP2__CE MCCP2__CE	PK de 2 PK de 5
Tubo de bombeo Santoprene® con goma de válvula de inyección y casquillos de 6 mm <i>seleccione no. de tubo 1,2,7 y complete el no. de parte</i>	UC__FDCE	PK de 2

# Válvulas de Inyección

Válvula de Inyección de 1/4 de Pulgada



Válvula de Inyección de 3/8 de Pulgada



Válvula de Inyección de 6 mm



## PARA DOSIFICADORES DE ALTA PRESION 26-100 psi (1.8-6.9 bar)

	NO. DE PARTE	UM
Incluye goma de válvula de inyección de Santoprene® y casquillos de 1/4"	UCDBINJ	EA
	MCDBINJ	PK de 5
Incluye goma de válvula de inyección de Santoprene® y casquillos de 3/8"	UCINJ38	EA
	MCINJ38	PK de 5
Incluye goma de válvula de inyección de Pellathane** y casquillos de 1/4"	UCTYINJ	EA
	MCTYINJ	PK de 5
Incluye goma de válvula de inyección de Pellathane** y casquillos de 3/8"	UCTYIJ38	EA
	MCTYIJ38	PK de 5

## EUROPA

Incluye goma de válvula de inyección de Santoprene® y casquillos de 6 mm	UCINJCE	EA
	MCINJCE	PK de 5
Incluye goma de válvula de inyección de Pellathane** y casquillos de 6 mm	UCTINJCE	EA
	MCTINJCE	PK de 5

\* Tubos de Tygothane® son para aplicaciones específicas; verifique la compatibilidad química con la tabla de compatibilidad en nuestro catálogo o en nuestra página de Internet. Cuando se usa tubo de Tygothane® en aplicaciones de alta presión (1.8-6.9 bar), se debe usar goma de válvula de Pellathane® ambos materiales son transparentes.

# Complete para Su Referencia

---

Número de Modelo

---

Número de Serial

---

Fecha de Instalación



## **STENNER PUMP COMPANY**

3174 DeSalvo Road  
Jacksonville, Florida 32246  
USA

Tel: 904.641.1666

Fax: 904.642.1012

[sales@stenner.com](mailto:sales@stenner.com)

[www.stenner.com](http://www.stenner.com)

Horas de Funcionamiento  
(GMT-05:00/Costa Este USA y Canadá):  
Lunes a Jueves de 7:30 a 5:30 hs  
Viernes de 7:00 a 12:00 mediodía

 Los productos Stenner son fabricados en los EEUU

© Stenner Pump Company  
Derechos Reservados